

Menzi Muck **M525x**

Menzi Muck **M535x**

Menzi Muck **M545x**

# M5

Generation **X**





# Menzi Muck, der Technologieführer. Details, die uns zur Nummer 1 machen.

## Menzi Powerboom

Patentierter, bewährter und beispielesloser Baggerarm mit max. Hubkraft von 9800 kg und einzigartiger Kinematik. Auslegerzylinder horizontal liegend im Mittelteil. Kollisionen am Auslegerzylinder unmöglich.

## Weitwinkel-Kinematik mit Kraftverstärker

Menzi-Kraftverstärker für grösstmögliche Kräfte über den ganzen Arbeitsbereich.

## Schwenkung mit grossem Drehkranz

Maximale Schwenkkraft über den ganzen Drehzahlbereich mit wartungsfreiem Schwenkmotor.

## Chassis

Innovatives, patentiertes Unterwagenkonzept mit optimaler Kinematik bei idealen Kraftverhältnissen. P-Vation für horizontale und vertikale Parallelverstellung der Räder. Vx-Drive für stufenlosen Power-Antrieb bis zu 15 km/h mit max. Drehmoment über ganzen Verstellbereich.

## Sichere Verschlauchung

Hydraulikschläuche am Chassis geschützt und am Arm für den Fahrer sichtbar verbaut.

## Bereifung bis 800 mm Breite möglich

Für besondere Anwendungen und Situationen.

## Bergstützen (Option)

Hinten und / oder vorne montiert für sicheres Arbeiten im extremen Gelände.

**SWISSPOWER** 



### Deutz Dieselmotor

Kraftvoller, sparsamer und zuverlässiger 4-Zylinder Dieselmotor mit EU-Abgasnorm Stufen IIIA, IV und V. Deutz-System: selektive, katalytische Reduktion in Kombination mit aktivem Partikelfilter. Umweltschutz bei gleichbleibender Leistung!

### APM - bis 30% Treibstoffeinsparung

APM-Steuerung (Anticipating Power Management) für schnelles und harmonisches Zusammenspiel zwischen Motor und Hydraulik.

### Powerline

Separate Pumpe für Effizienzsteigerung der Anbaugeräte. Individuelle Druck- und Volumenstromanpassungen für zahlreiche Werkzeuge.

- +** **Panorama Grossraumkabine**  
Beste Rundumsicht und optimierte Ergonomie für ermüdungsfreies Arbeiten.
- +** **Werkzeugmanagement**  
Definition umfangreicher Parameter am Display für bis zu 15 Anbaugeräte.
- +** **Personalisierbare Arbeitsumgebung**  
Intuitive Navigation und individuell einstellbare Parameter für sicheres und effizientes Arbeiten.
- +** **Stahlbau**  
Optimale Drehpunkt-Platzierung reduziert Kräfte auf die Stahlkonstruktion. Grosszügig dimensionierte Lagerstellen und massive Materialstärken steigern die Sicherheit in härtesten Einsätzen.
- +** **Seilwinde**  
Schnittstelle für den Anbau der Seilwinde vorne und hinten mit optimaler Seilführung.



## **Panorama-Cockpit**

Freie Sicht auf das ganze Arbeitsumfeld und das Chassis für Sicherheit und volle Kontrolle in jeder Situation. Vibrationsarme und geräuschreduzierte Grossraumkabine für perfektes Raumgefühl und entspanntes Arbeiten.

## **Komfort**

Ergonomie-Joystick mit Proportionalwippen, Handauflage, verstellbare Armlehnen und Fusspedale, luftgefederter Komfort-Fahrersitz, leistungsstarke Heizung mit 7 individuellen Luftdüsen, Klimaanlage, DAB+Radio und vieles mehr für maximalen Komfort.

## **Armaturenbrett mit LCD-Display**

Übersichtlich angeordnete Armaturen mit integriertem Farbdisplay. Separates Display und Kippschalter mit LED-Beleuchtung.

## **Sicherheit**

ROPS nach DIN ISO 3471 und FOPS nach DIN ISO 3449, Vierpunkte-Sicherheitsgurt, Rückfahrkamera, LED-Scheinwerfer, verschiedene Schutzgitter-Varianten und vieles mehr für maximale Sicherheit.

## **Maschinenfernüberwachung (Track Unit Service):**

Umfangreiches Servicetool für die Abfrage relevanter Maschinendaten per Fernzugriff.



**menzi**  
**muck**





# Das Panorama-Cockpit. Den Fahrer ins Zentrum gestellt.





## P-VATION by Menzi Muck (M545x). Die revolutionäre, symmetrische Abstützung.

### Hervorragende Kinematik

Ablösung der bewährten P-Matik durch völlig neu entwickelte, automatische P-Vation Abstützung vorne und hinten. Ausgeklügelte Anordnung der Drehpunkte am Chassis für horizontale und vertikale Parallelverstellung aller Räder. Maximaler Verstellbereich und Lenkeinschlag zur Steigerung von Sicherheit und Einsatzmöglichkeiten.

### Unübertroffene, erstaunliche Wattiefe

Maximale Bodenfreiheit garantiert eine Wattiefe von 2200 mm für Einsätze in der Kommunaltechnik und Gewässern.

### Unerreichte Steigung

P-Vation Abstützung für Hangsteigungen, wo andere passen müssen. Unübertroffene Hangnähe und maximale Breitenverstellung der Räder von über 6000 mm für echte Standfestigkeit. Arbeiten in der Schichtlinie (fahren quer zum Hang) an noch steileren Dämmen und Böschungen möglich.

### Laufruhe und vereinfachte Lenkung

- + Lineare Wegmess-Sensoren im Zylinder
- + Winkelsensoren
- + automatische Richtungserkennung
- + zentrische Aufhängung des Radträgers

### Perfektionierte Bergstützen

Für Arbeiten in sehr steilem Gelände, Montage von massiven Bergstützen vorne und hinten möglich. Optimale Konstruktion garantiert idealen Anlenkpunkt zum Hangwinkel.

### Kettenmodus

Kollisionsschutz durch elektrische Zuschaltung des Forst- oder Schneekettenmodus.

### Verschiedene Lenkmodi

- Frontlenkung
- Hecklenkung
- 4-Radlenkung
- Hundegang



Bergstütze automatisch nicht im Arbeitsbereich



Intelligente Anordnung der Drehpunkte



Massive Stahlkonstruktion für härteste Einsätze





# Vx-DRIVE by Menzi Muck. Intelligente Antriebstechnologie.

## Stufenlos

Stufenloser Power-Antrieb bis zu 15 km/h mit max. Drehmoment über ganzen Verstellbereich und während jeder Fahrphase. Synchroner, ökonomischer Ansteuerung von Motordrehzahl und Fahrpumpe über das Fahrpedal.

## Flur- und Reifenschonung

Automatische Drehzahlanpassung der Räder durch innovative Lenkwinkelmessung schützt die Flur. Verbesserung der Traktion durch einheitlichen Lenkeinschlag aller 4 Räder für bodenschonendes Fahren.

## Manuelle Sperre für Offroadmodus

Selbstsperrendes Differential bei rutschigem oder weichem Untergrund für maximale Traktion und starken Antrieb.

## Bereifung bis 800 mm

Für besondere Anwendungen und Situationen erhöhen Breitreifen bis 800 mm Sicherheit und Einsatzmöglichkeit und verringern den Bodendruck.

## 20% mehr Zugkraft

Schnelles und uneingeschränktes Fahren bergauf dank grossem Verstellbereich der Radmotoren.



**Die Spezialität vom M545x**  
Arbeiten bis 45° Falllinie oder 30° Schichtlinie





## Technische Daten, Dimensionen und Werte der Generation x.

### Motor

Deutz 4-Zylinder Diesel	TCD 4.1 L4
Abgasstufen	IIIA / IV / V
Hubraum	4038 cm <sup>3</sup> / 246 cu in
Leistung nach ISO 3046	115 kW (156 PS) bei 2000 U/min
SCR-Katalysator	mit AdBlue Versorgung (IV / V)
Integrierter Dieselpartikelfilter	mit automatischer Regeneration (IV / V)

### Vx-Drive Fahrtrieb

Fahrgeschwindigkeit stufenlos	15 km/h
Separate Hydraulikpumpe	210 l/min., max. 420 bar
Betriebsbremse	hydrostatisch
Haltebremse	Federspeicher

### Gewicht in kg

M525x ohne Werkzeuge ab	12400 kg
M535x ohne Werkzeuge ab	13000 kg
M545x ohne Werkzeuge ab	13500 kg

### Unerreichte Kräfte

Hubkraft @ 3.0 m Ausladung	9800 kg
Hubkraft @ 4.5 m Ausladung	6400 kg
Hubkraft @ 6.0 m Ausladung	4300 kg
Losbrechkraft	109 kN
Reisskraft	74 kN
Schubkraft Teleskop	191 kN

### Schwenkung

Radialkolbenmotor mit automatischer Lamellenhaltebremse wirkt direkt auf die Innenverzahnung des grossdimensionierten doppelreihigen Kugeldrehkranses	
Schwenkbereich	360° endlos
Schwenkmoment	52000 Nm brutto
Schwenkgeschwindigkeit	bis 10 U/min
Drehkranz Modul 10	Ø 1200 mm

### Hydraulik

Arbeitshydraulik	Rexroth LUDV Load - Sensing
Pumpen	Schrägscheiben- Axialkolbenpumpen
Arbeitspumpe	290 l/min bei 320 bar
Lüfterpumpe	52 l/min bei 200 bar
Zusatzanschlüsse	6

### Hydraulische Steuerkreise

Einstellung der hydraulischen Zusatzanschlüsse über das Farb-Display	
Steuerkreis 1 am Arm: proportional, Liter einstellbar	max. 200 l/min
Steuerkreis 2 am Arm: proportional, Liter einstellbar	max. 100 l/min
Steuerkreis 3 am Arm (digital, Liter einstellbar)	max. 50 l/min
Steuerkreis 4 am Arm (Schnellwechsler)	30 - 300 bar
Powerline (digital, Liter und Druck einstellbar)	max. 220 l/min / 350 bar
Seilwindenanschluss am Chassis (proportional, Liter einstellbar)	max. 120 l/min
Rücklaufleitung (am Arm)	
Leckölleitung	

### Füllmengen

Kraftstofftank	180 Liter
Reservetank im Chassis	220 Liter
AdBluetank	20 Liter
Hydrauliköl-Systeminhalt	220 Liter

### Bereifung

Strassenzulassung CH und EU ohne Sonderbewilligung bis 710 mm Reifenbreite	
Standard	B / Ø in mm
300-15 (M525x)	820 / 300
400/55-17.5 (M535x)	890 / 390
600/50-22.5 (M545x Forst)	600 / 1170
Option	
600/55-23.0	570 / 1370
600/55-26.5 (Forst)	600 / 1340
710/45-26.5 (Forst)	710 / 1340
800/40-26.5 (Forst)	800 / 1340



# Innovative Standardausrüstung und nützliche Optionen.

serienmässig + optional o

## Oberwagen

Dieseleinfüllpumpe mit Endabschaltung	+
Gasfeder unterstütztes Öffnen der Seiten- und Heckdeckel	+
integriertes Werkzeugfach	+
zusätzliche Werkzeugkiste	o
Gussecken am Oberwagen als Rammschutz	+
Fahrtrichtungserkennung mit automatischer Umschaltung	+

## Kabine

„Roll-Over-Protection-System“ – ROPS nach DIN ISO 3471	+
FOPS-Schutzgitter-Dach nach DIN ISO 3449	o
Demontierbare Frontscheibe OPS-geprüft	o
Vibrations- und geräuscharme Kabine	+
Komfort-Fahrersitz Grammer	+
Komfort-Fahrersitz Grammer Evolution mit Sitzklimatisation	o
ergonomischer Joystick	+
Kabine kippbar mit hydr. Handpumpe	+
Scheinwerferkranz auf dem Dach mit bis zu 10 LED-Scheinwerfern	o
5 LED-Arbeitsscheinwerfer	+
1 oder zwei LED-Zusatzscheinwerfer am Arm	o
Drehleuchte	o
Schutzgitter (verschiedene Varianten)	o
Sicherheitsverglasung (verschiedene Varianten)	o
Türe mit Schiebefenster	o
geräumiges, ergonomisches Cockpit	+
Rückfahrkamera	+
leistungsstarke Heizung mit 7 einstellbaren Luftdüsen	+
Klimaanlage	o
Standheizung	o
Pollenfilter	+
DAB+ Radio mit CD/USB/MP3-Player	+
Vierpunkt-Sicherheitsgurt	o
Wisch- und Waschanlage	+
Wegfahrsperr	o
Ferndiagnose Trackunit	+
LCD Display	+
USB-Ladestation	o

## Chassis Generation x

Optimal geschützte Komponenten	+
Bergstützen vorne	o
Bergstützen hinten (M545x)	o
Hydraulische Radhöhenverstellung (M535x)	+
Windenanbau vorne oder hinten möglich	+
Vx-Drive	+
Raddrehzahlpassung	+
Pendelachse (M545x)	o
Automatische Parkbremse	+
Max. Drehzahlbegrenzung / Auflösung Fahrpedal	+
Flurschoner	+
Differential-Sperre	+
Lineare Wegmess-Sensoren im Lenkzylinder	+
aktive Winkelsensoren	+
elektrischer Ketten-Kollisionsschutz	+

## Weitere Besonderheiten

Zylinder am Chassis mit Rückschlagventilen	+
Zylinder am Arm mit Endlagendämpfung	+
Leckölleitung	o
Umkehrlüfter	o
Seilwindenanschluss	o
1. + 2. Steuerkreis	+
3. + 4. Steuerkreis	o
Powerline	o
Leerlaufautomatik	o
Ausrüstung für Hebezeugeinrichtung (CH und EU)	o
elektrische Hubbegrenzung	o
Strassenausrüstung (CH und DE)	o
Automatische Zentralschmierung (ganze Maschine oder nur Oberwagen)	o
biologisch abbaubares Hydrauliköl	o
hydraulischer Nebenstromfilter	o
Forstausführung	o
Fernsteuerung für Forstwinde	o
Bohrausrüstung	o
Gleisrausrüstung	o
Sonderlackierung	o
Hub- und Schwenkbegrenzung	o



## Der Menzi Muck M525x. Masse und Dimensionen.

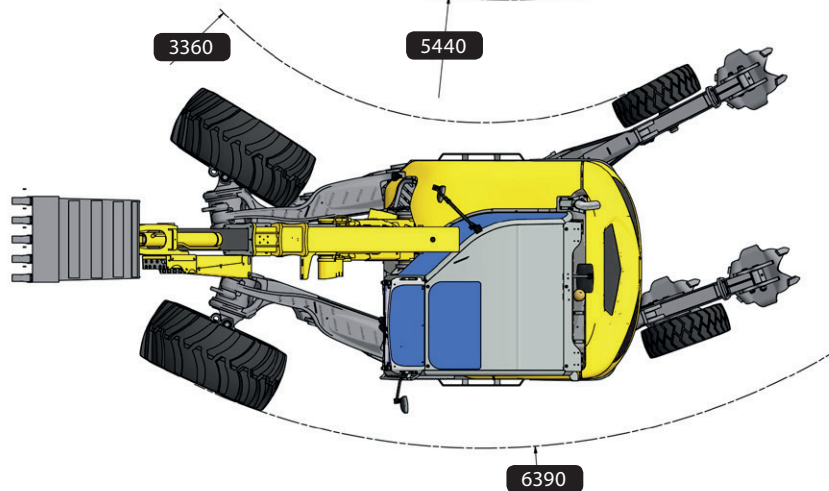
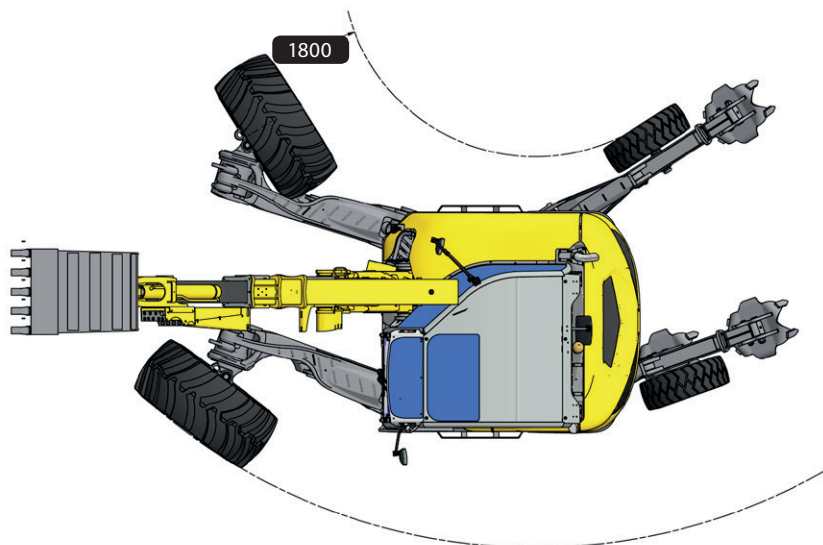
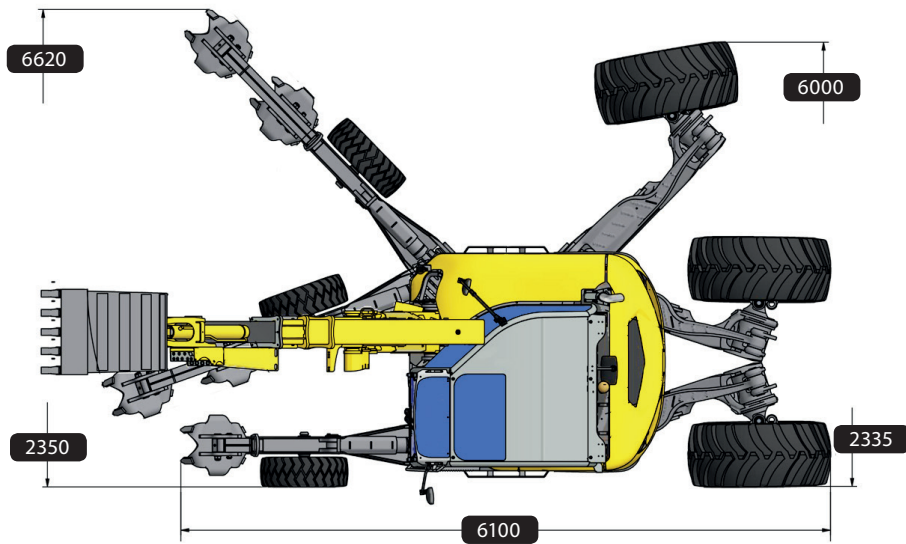



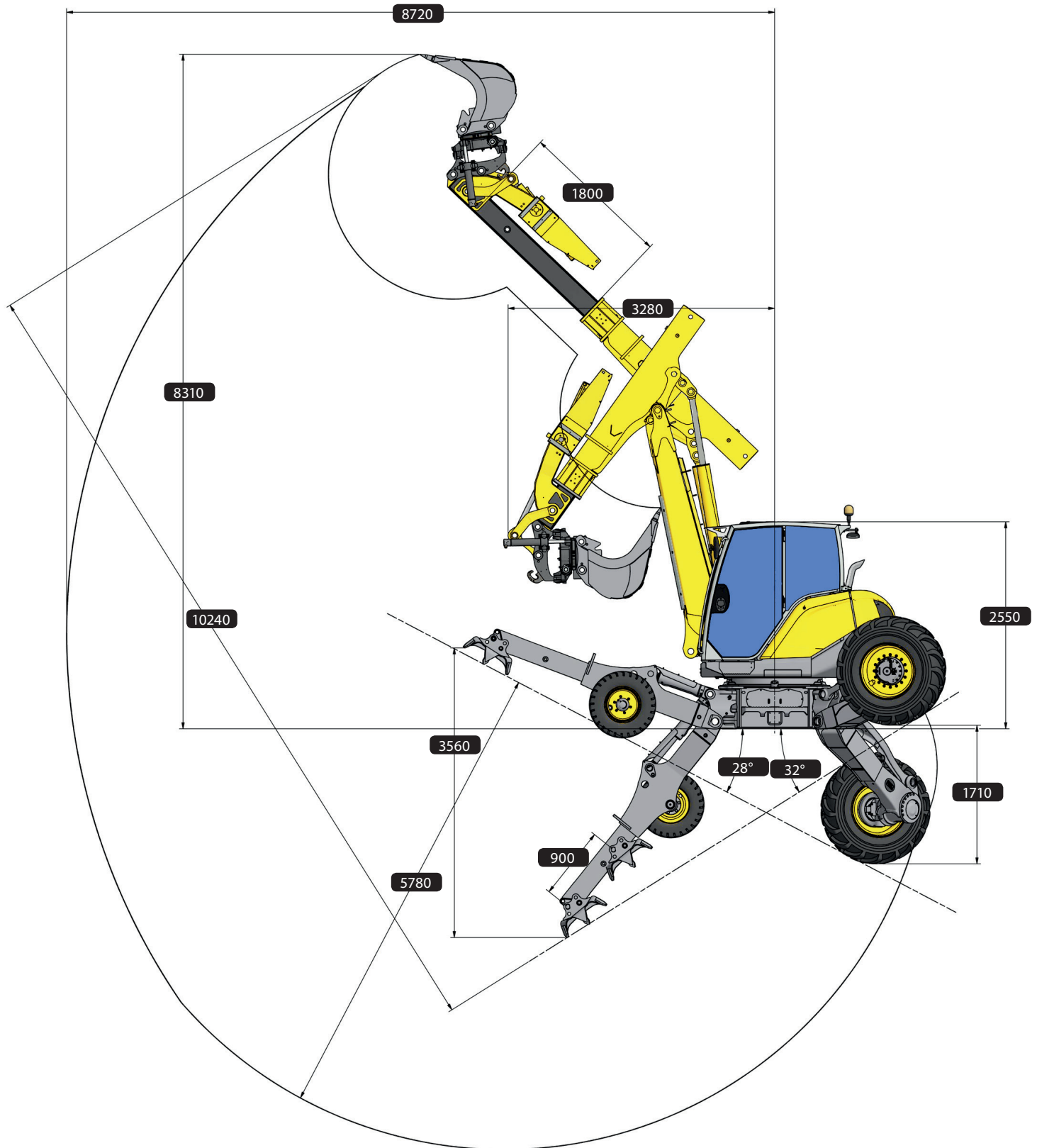

Dimensionen in mm mit Tiltrotator. Masse variieren je nach Bereifung/Werkzeug.



## Der Menzi Muck M535x. Masse und Dimensionen.

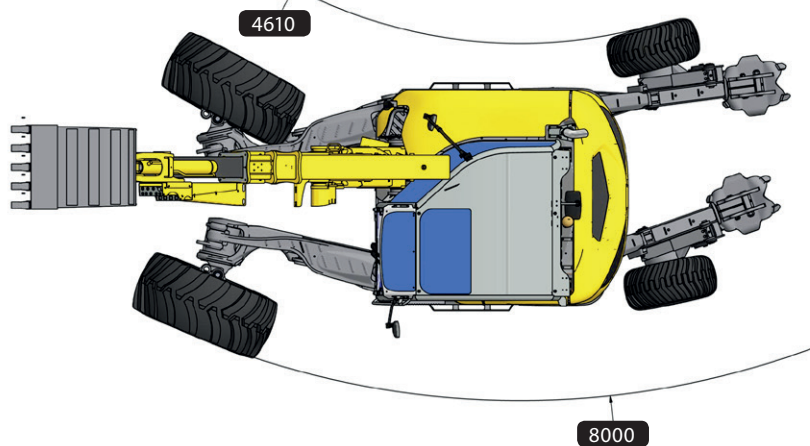
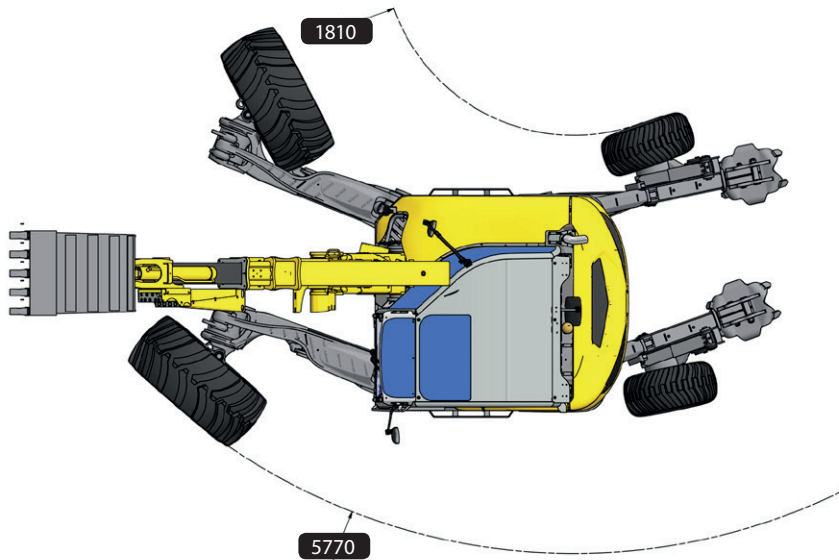
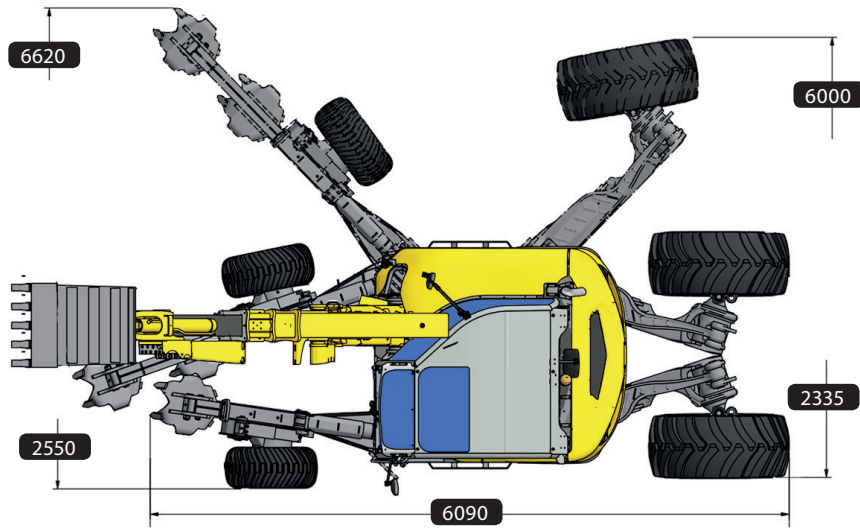



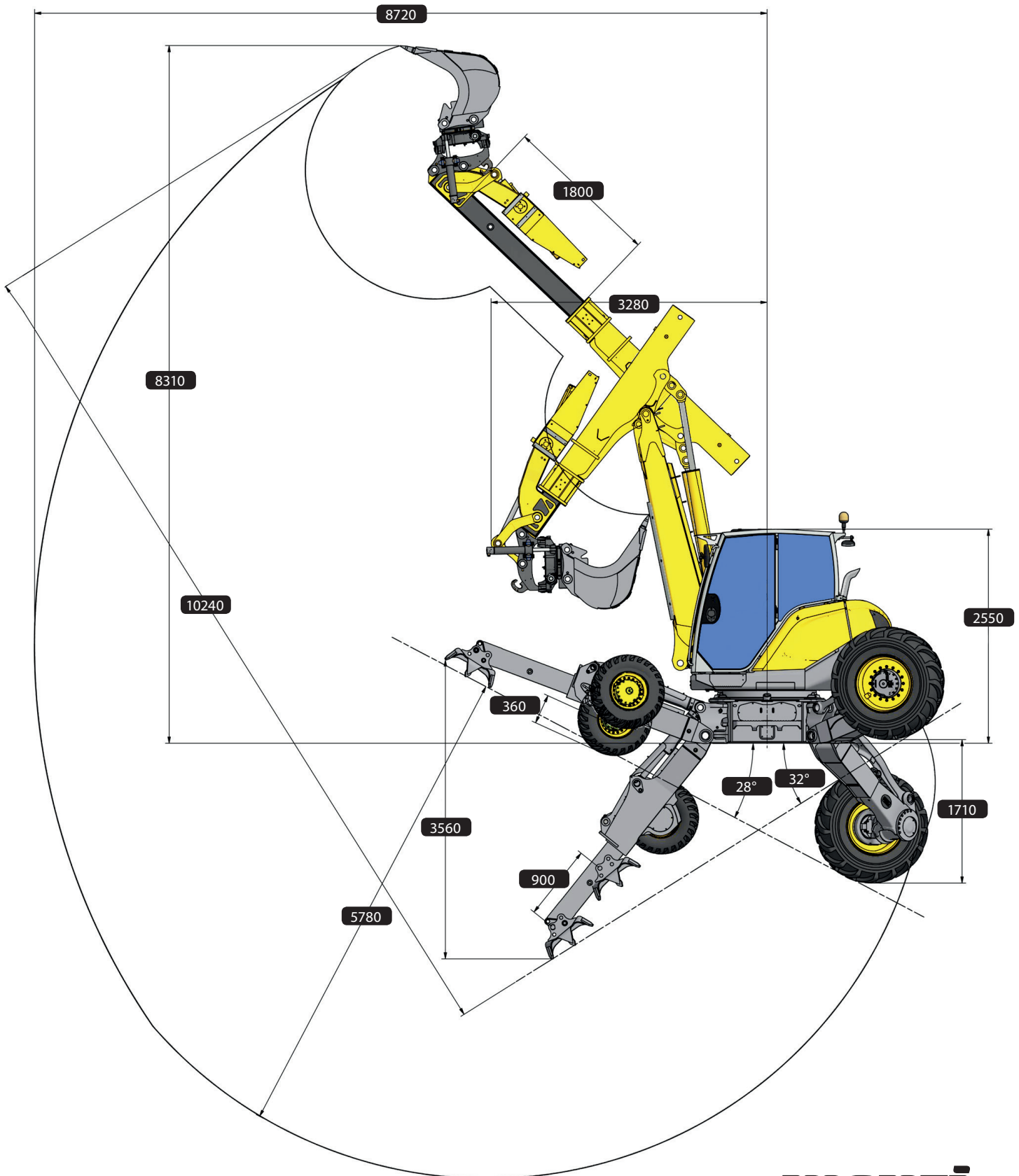

Dimensionen in mm mit Tiltrotator. Masse variieren je nach Bereifung/Werkzeug.



## Der Menzi Muck M545x. Masse und Dimensionen.

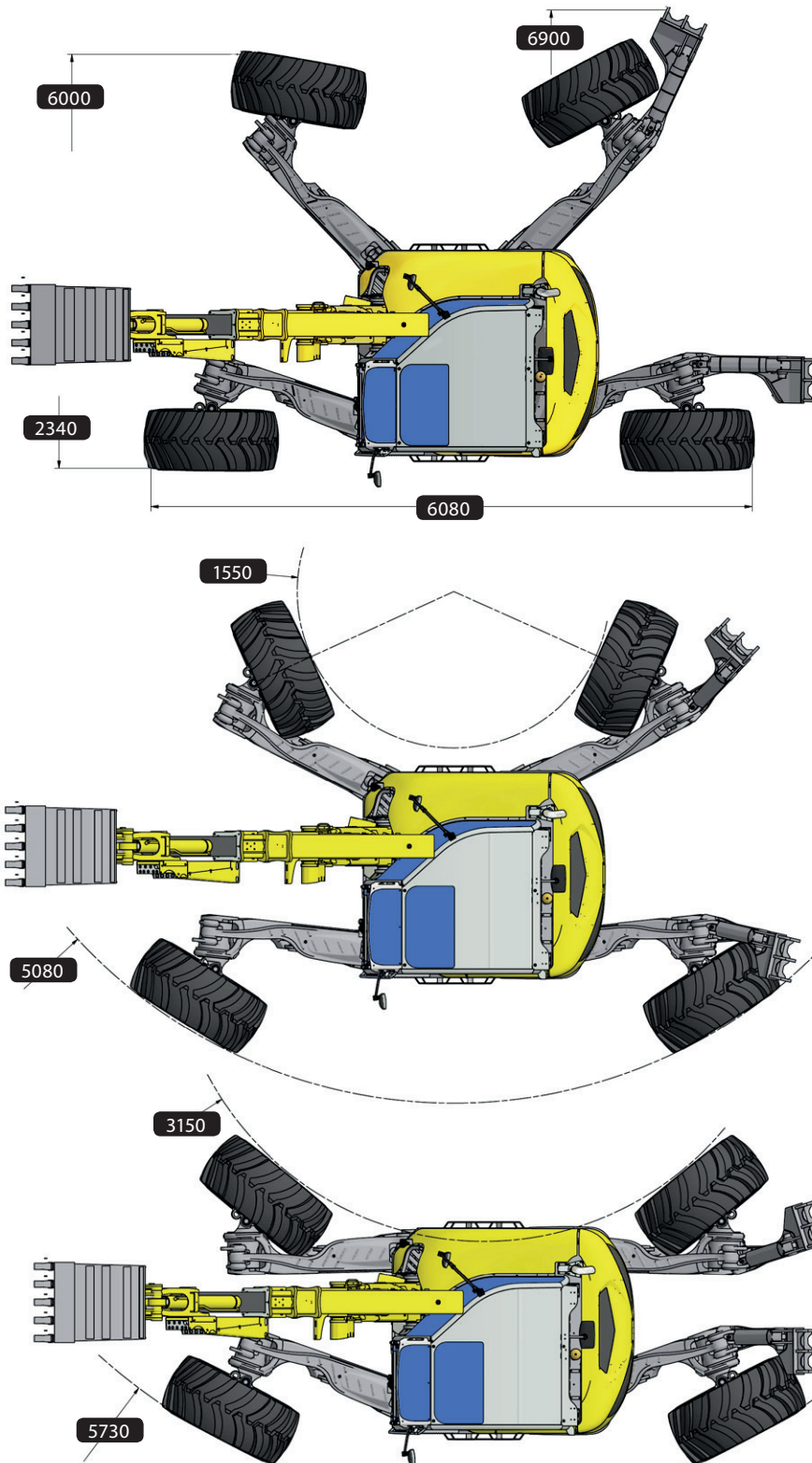



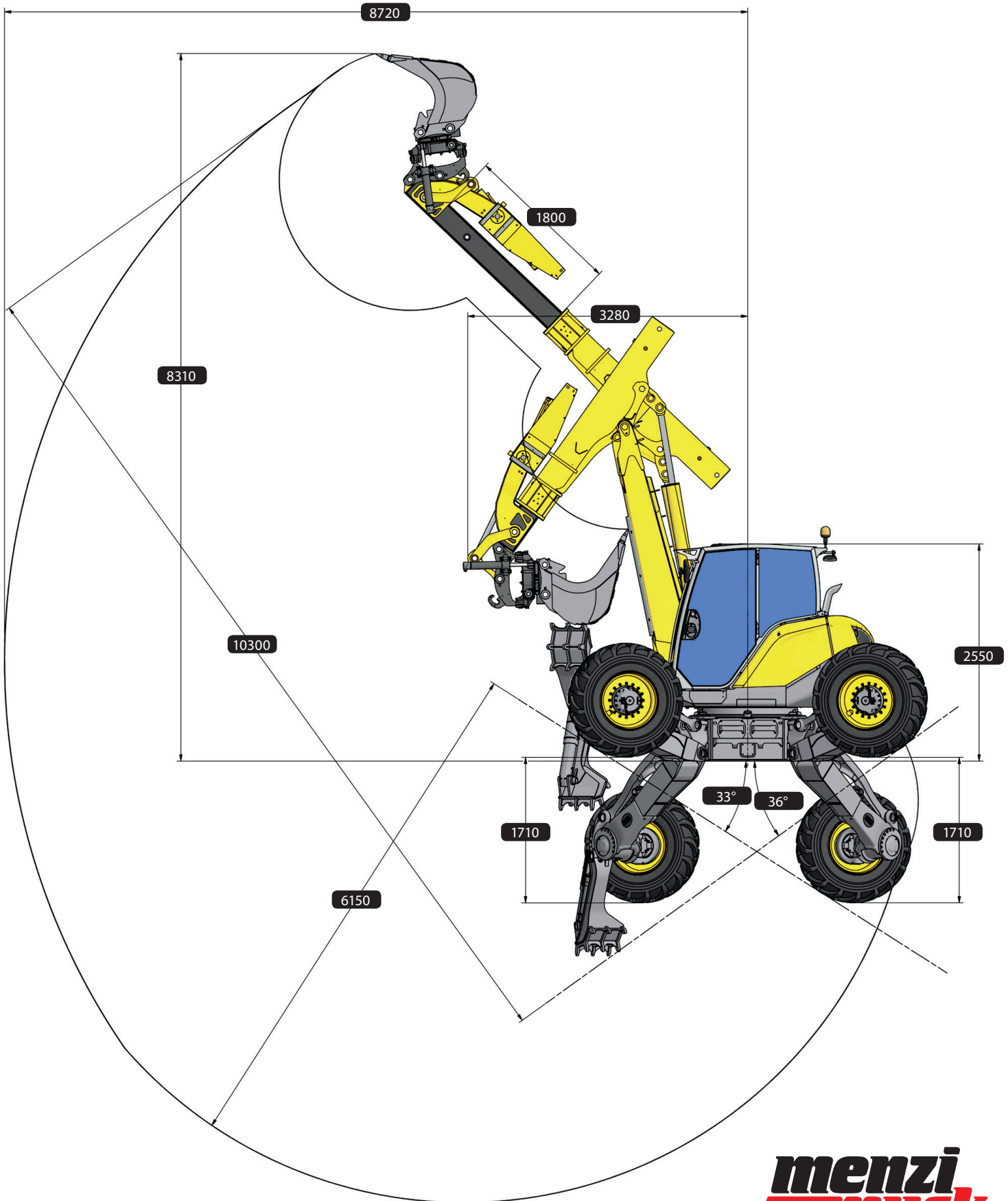

Dimensionen in mm mit Tiltrotator. Masse variieren je nach Bereifung/Werkzeug.



## Informieren Sie sich. Wo und wie Sie möchten.

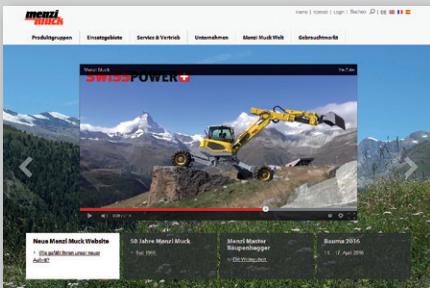

### [www.menzimuck.com](http://www.menzimuck.com)

- gesamte Produktpalette
- Vertriebspartner und Servicenetz
- Unternehmens-Info
- Messekalendar
- Multimedia (Prospekte, Anleitungen, Fotos, Videos, ...)
- 4-sprachig
- und vieles mehr



### [www.facebook.com/menzimuckcom](https://www.facebook.com/menzimuckcom)

- Produkte- und Firmen-News
- Diskussionen über den Menzi Muck
- Veranstaltungen
- Beiträge anderer Menzi Muck Fahrer und Fans
- die Geschichte des Menzi Muck



### [www.youtube.com/menzimuckcom](https://www.youtube.com/menzimuckcom)

- Events / Spezialbeiträge
- TV-Reportagen
- Menzi Muck im Einsatz
- diverse Anbaugeräte im Einsatz



### <https://shop.menzimuck.com>

- Menzi Muck Fanshop für Gross und Klein
- Coole Kleidungsstücke für den Fahrer wie für den Fan
- diverse Accessoires
- Modell- und Kinderbagger

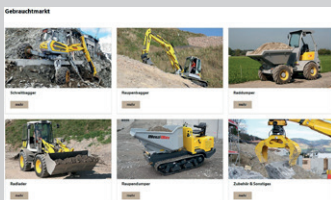

### <https://www.menzimuck.com/gebrauchtmarkt/>

- diverse Occasionsangebote mit Foto
- kostenlose Inserate für private Angebote und Gesuche